



## **Pomieszczenia przeznaczone do wynajęcia w zakresie zatrudnienia osadzonych**





Przygotował:

**st. chor. Robert Górniewicz**

# Zatrudnienie osadzonych



*Rozporządzenie Ministra Sprawiedliwości z dnia 30 maja 2017 roku w sprawie  
Funduszu Aktywizacji Zawodowej Skazanych i Rozwoju Przywzięziennych  
Zakładów Pracy*

## Specyfika i korzyści

-  Pracodawca zawiera umowę z Dyrektorem Zakładu Karnego
-  Brak potrzeby zawierania indywidualnych umów o zatrudnieniu osadzonych
-  Osadzeni są zatrudnieni na podstawie przepisów KKW, z wyjątkiem przepisów dotyczących czasu pracy oraz BHP zawartych w KP
-  Dokumentacja osobowa prowadzona jest przez ZK
-  Formy zatrudnienia osadzonych: umowa o dzieło, umowa zlecenie, skierowanie do pracy, umowa o pracę



## Specyfika i korzyści

-  Składka ZUS (ubezpieczenie emerytalne, rentowe, wypadkowe) obowiązujące w danym zakładzie pracy
-  Zatrudnionemu w pełnym wymiarze godzin przysługuje co najmniej minimalne wynagrodzenie (naliczane proporcjonalnie do faktycznie przepracowanych godzin)
-  podmiot może ubiegać się o dotację lub pożyczkę (Rozporządzenie MS)







## Specyfika i korzyści

 Zatrudnienie w oparciu o skierowanie do zatrudnienia pozostaje najkorzystniejszą formą zatrudnienia z punktu widzenia pracodawcy

 Z tytułu ponoszonych kosztów zatrudnienia pracodawca może otrzymać ryczałt w wysokości 35% wartości wynagrodzeń przysługującym zatrudnionym osobom nie częściej niż co 3 miesiące (RMS)



## Specyfika i korzyści

-  Pracodawca jest zwolniony z obowiązku odprowadzania składki zdrowotnej
-  Pracodawca ma prawo wnioskowania o zmianę miejsca i rodzaju pracy lub o wycofanie osoby pozbawionej wolności z zatrudnienia bez zachowania formy i terminów przewidzianych w prawie pracy
-  Pracodawca wyznacza opiekuna do nadzoru nad skazanymi, który zostaje przeszkolony przez Dział Ochrony Zakładu Karnego





## Rzut pomieszczenia – parter budynku

Nr pomieszczenia	Pow. [m <sup>2</sup> ]
G.C.0.04	5,71
G.C.0.05	3,07
G.C.0.06	10,85
G.C.0.07	1,35
G.C.0.08	2,39
G.C.0.48	18,08
G.C.0.49	81,11
G.C.0.41	16,92
G.C.0.40	1,24
G.C.0.26	1,20
G.C.0.23	2,97

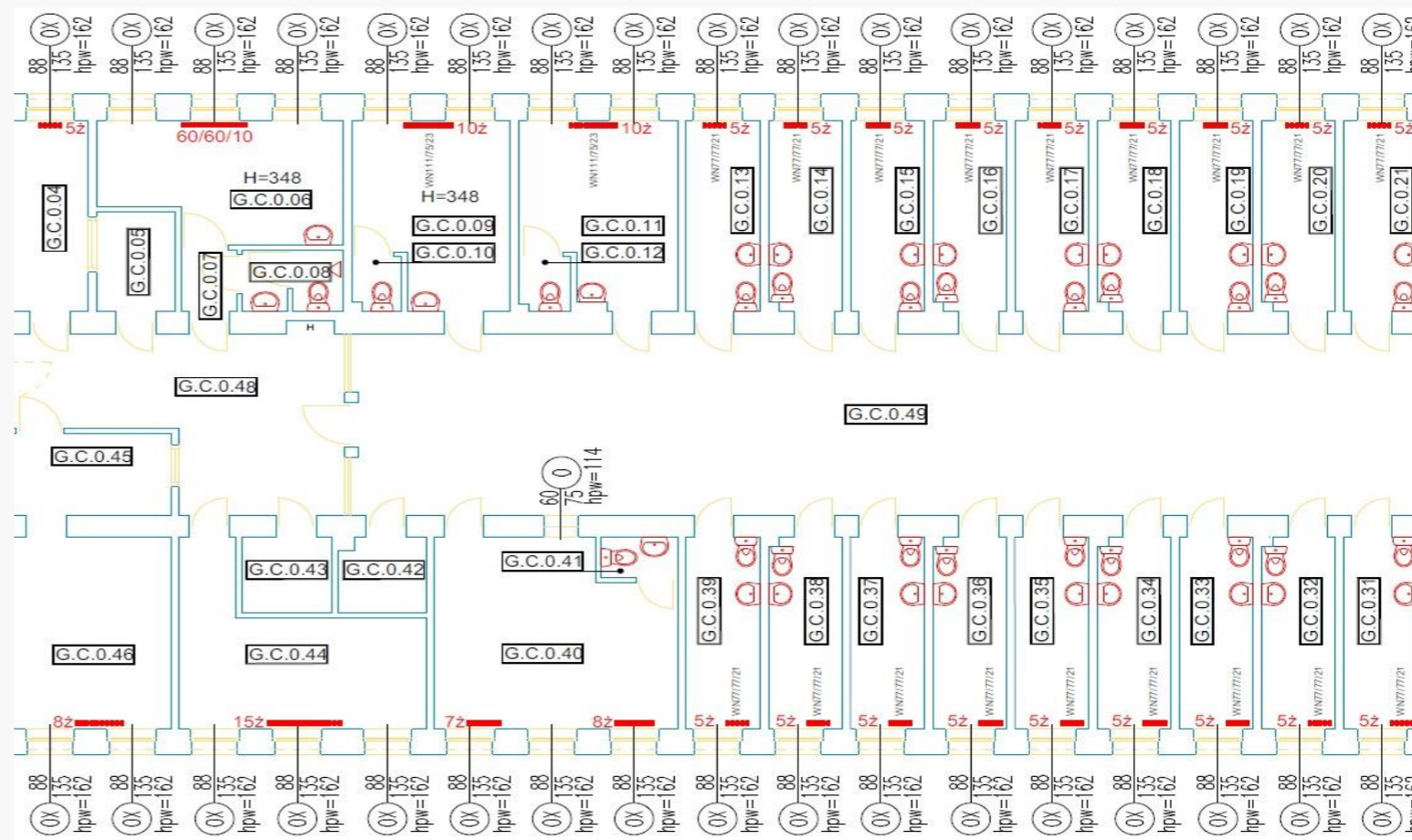

## CENNIK OPŁAT ZA DZIERŻAWĘ POMIESZCZEŃ

opłata dzierżawy wynosi 4,92 zł netto za m<sup>2</sup> wynajmowanych pomieszczeń

Opłata za podatek od nieruchomości: 5 951,40 zł + 407 zł = **6 358,40 netto/rok**

podatek od nieruchomości budynku: 27,30 netto zł x m<sup>2</sup> wynajmowanych pomieszczeń

podatek od nieruchomości – udział w gruntach:

$145\text{m}^2 / 15\,555\text{m}^2 = 0,00932$  – udział dzierżawcy w części wspólnej

$0,00932 \times 26\,390\text{m}^2 = 245,95\text{ m}^2$  = udział dzierżawcy w części wspólnej w m<sup>2</sup>

$245,95\text{ m}^2 \times 1,10\text{ zł/m}^2 = \mathbf{270,55\text{ zł netto za rok}}$

Opłata za trwałe zarząd:

roczna opłata za działkę nr 279/127 = 1002,82 zł netto

$1002,82\text{ zł netto} \times 0,00932 = \mathbf{9,35\text{ zł netto} + 23\% \text{ VAT}}$  (płatne z góry za cały rok w pierwszym miesiącu)

Wynajem:

Za zużycie energii elektrycznej – zgodnie ze wskazaniem liczników przyjmując aktualną stawkę od dostawcy

Za zużycie wody zimnej w ilości 0,25m<sup>3</sup>/osobę/m-c przyjmując aktualną stawkę od dostawcy

Za odprowadzenie ścieków w ilości 0,25m<sup>3</sup>/osobę/m-c przyjmując aktualną stawkę z faktury od odbiorcy ścieków

Za ogrzewanie pomieszczeń: 218m<sup>2</sup>proporcjonalnie do zajmowanej powierzchni w stosunku do całkowitej ogrzewanej powierzchni według stawki wynikającej z faktury otrzymanej od dostawcy ciepła

Opłata za wywóz odpadów komunalnych za 0,10 m<sup>3</sup>/m-c – stawka za m<sup>3</sup> ustalana na podstawie faktury od odbiorcy odpadów







## Przykład korzyści finansowych

 Zatrudnieni: 5 skazanych  
pełny wymiar czasu pracy  
01.01.2023 – 31.12.2023

 Minimalne wynagrodzenie w okresie 01.01.2023r – 30.06.2023r.: 3.490zł brutto

 Refundacja kosztów z tytułu zatrudnienia osadzonych

$6 \times 3.490 \text{ zł} = 20.940 \text{ zł} \times 35\% \text{ (refundacja)} = 7.329,00 \text{ zł zwrot / m-c}$  ( wynagrodzenie ogółem za 6 miesięcy: 125.640,00 zł)  
 $7.329,00 \text{ zł} \times 6 \text{ miesięcy} = \text{Całkowity koszt refundacji } 43.974 \text{ zł}$

 Minimalne wynagrodzenie w okresie 01.07.2023r – 31.12.2023r.: 3.600zł brutto

 Refundacja kosztów z tytułu zatrudnienia osadzonych

$6 \times 3600\text{zł} = 21.600 \text{ zł} \times 35\% \text{ ( refundacja)} = 7.560,00 \text{ zł/ m-c}$  ( wynagrodzenie ogółem za 6 miesięcy: 129.600, 00 zł)  
 $7.560,00 \text{ zł} \times 6 \text{ miesięcy} = \text{Całkowity koszt refundacji } 45.360 \text{ zł}$

## Dane adresowe i lokalizacja

82-400 Sztum  
ul. Nowowiejskiego 14

GPS:  $53^{\circ}55'25.1''N$   $19^{\circ}02'20.0''E$   
(53.923639, 19.03889)

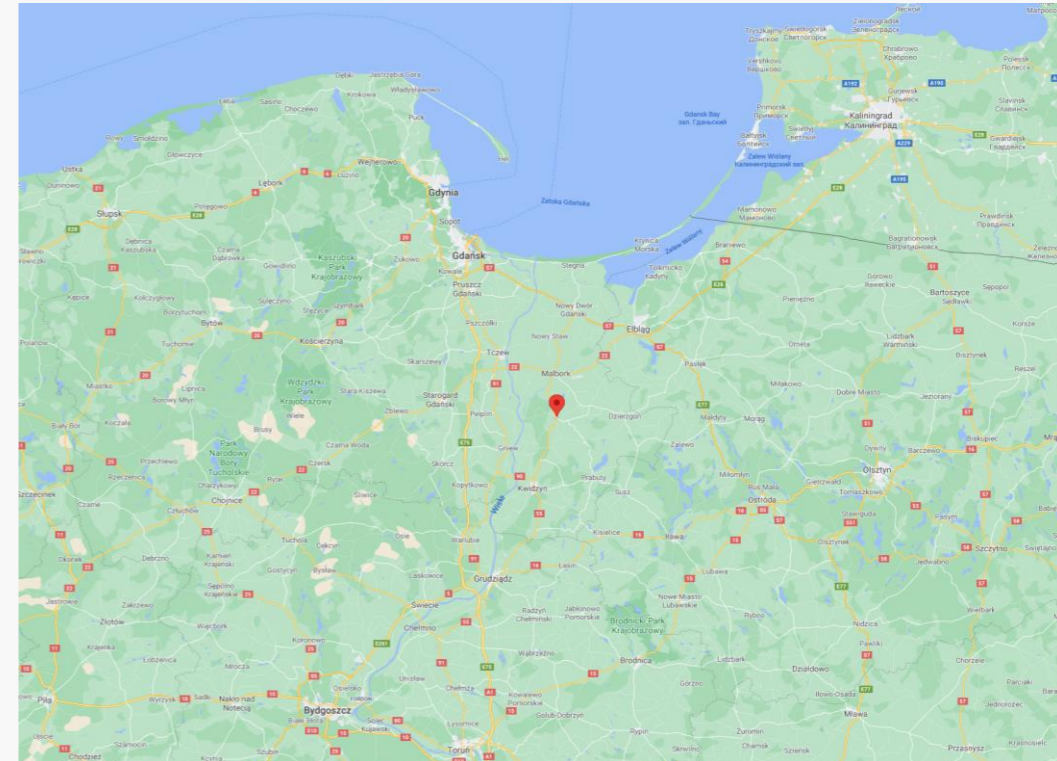



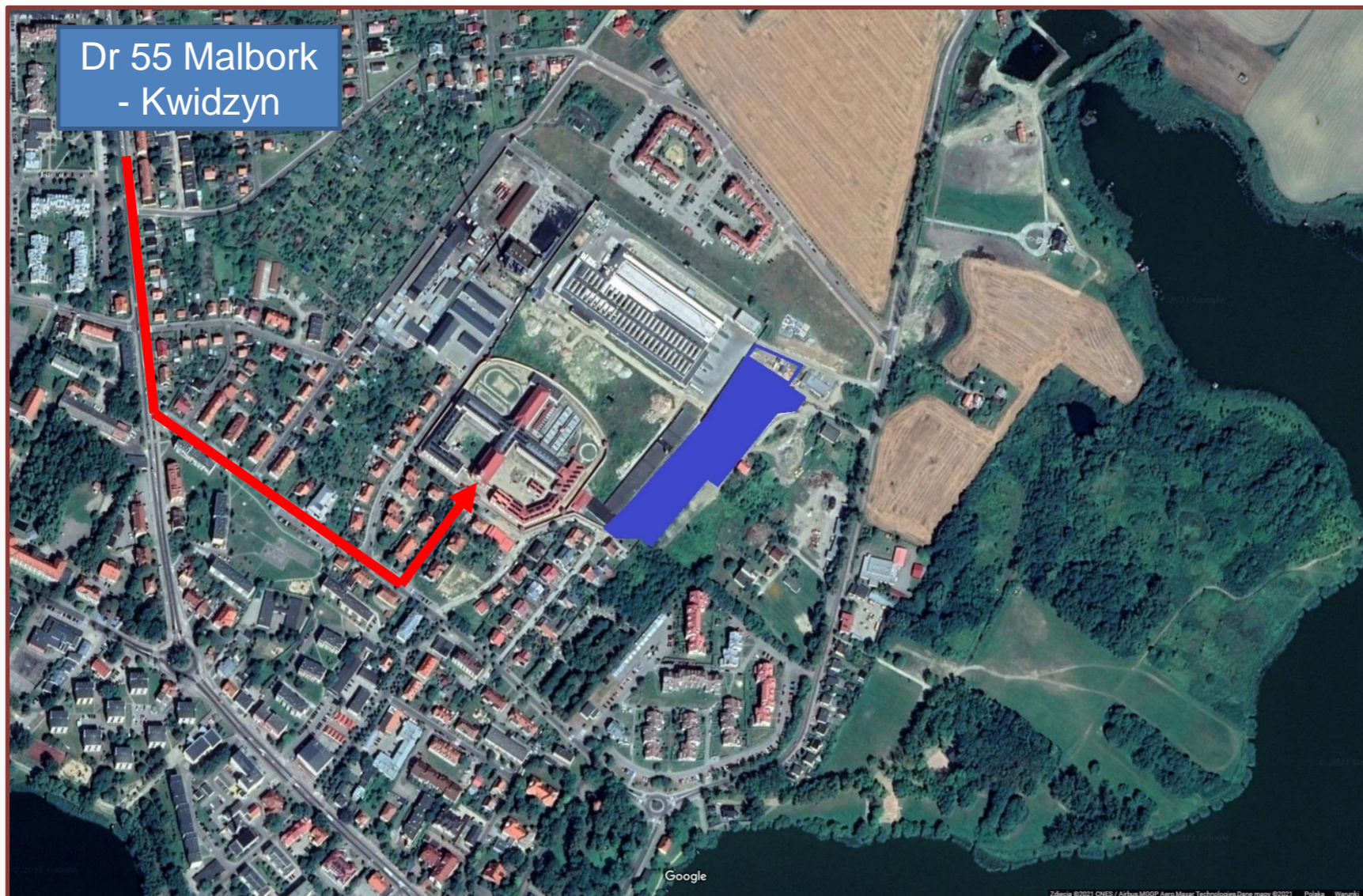





## Instalacje

 Instalacja elektryczna o mocy przyłączeniowej 400kW





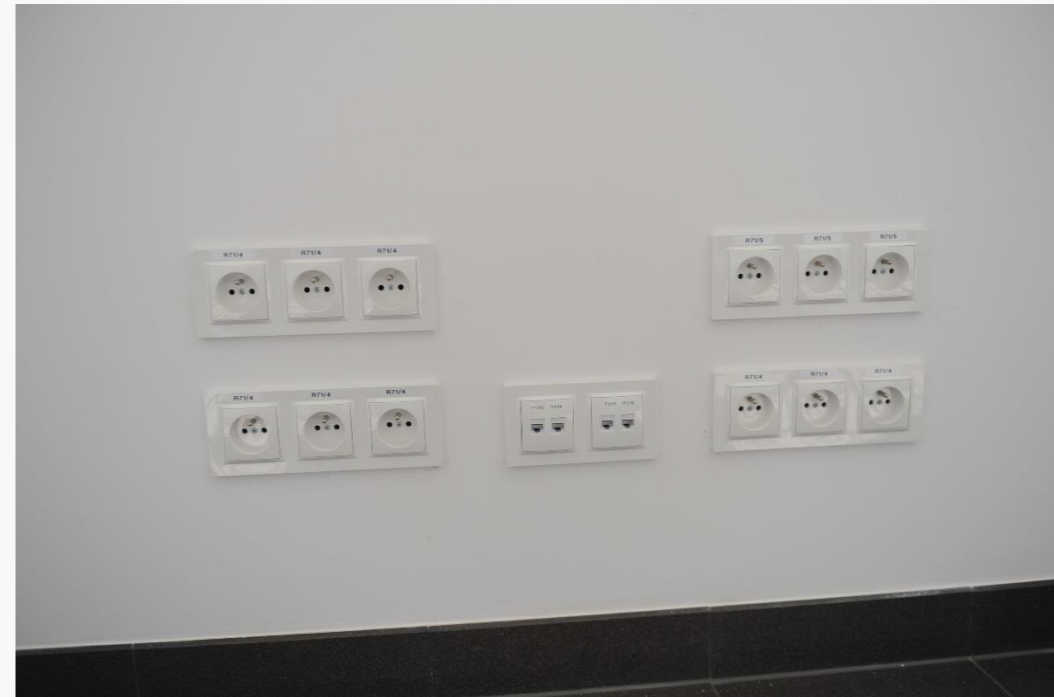

 Energia ciepła dostarczana z ciepłowni miejskiej Veolia

 Przyłącze wody



# Bezpieczeństwo



## Personel i wyposażenie

-  Całodobowy nadzór sprawowany przez funkcjonariuszy działu ochrony
-  Monitoring wizyjny
-  System kontroli dostępu
-  System alarmowy
-  Zasilanie awaryjne systemów bezpieczeństwa
-  Oświetlenie awaryjne





## Monitoring CCTV IP

-  Teren zewnętrzny obiektu, tereny przyległe
-  Pomieszczenia produkcji, pom. przybywania osadzonych
-  Ciągi komunikacyjne

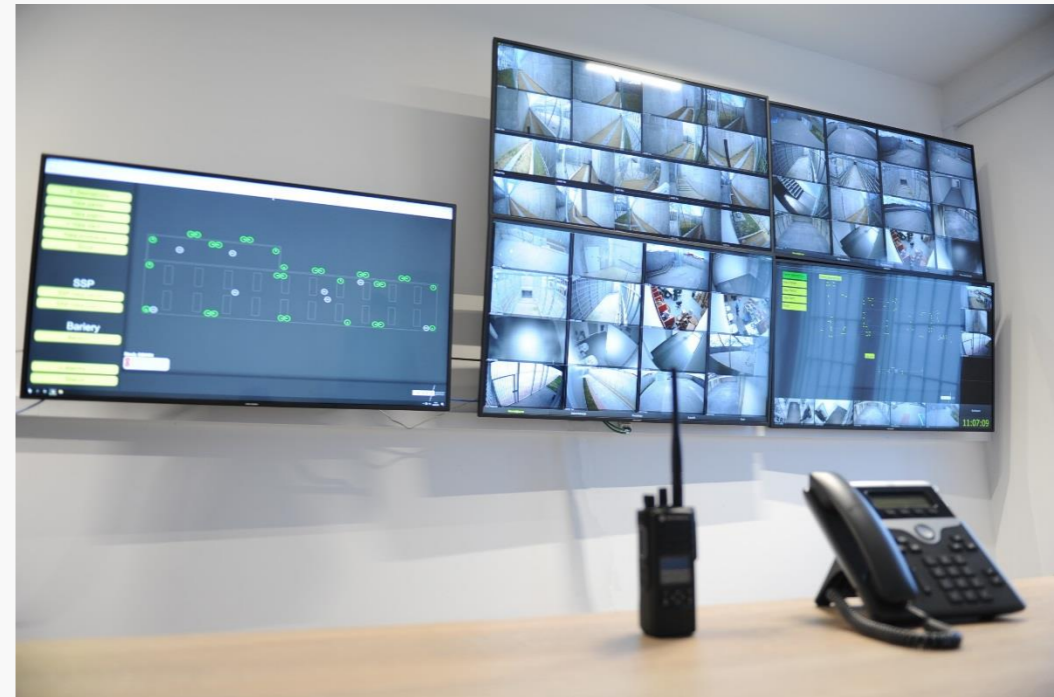



Dziękuję za uwagę

e-mail: [zk\\_sztum@sw.gov.pl](mailto:zk_sztum@sw.gov.pl), [dz\\_sztum@sw.gov.pl](mailto:dz_sztum@sw.gov.pl)

tel.: 55-267-28-00, 55-267-28-15, 55-277-84-36